

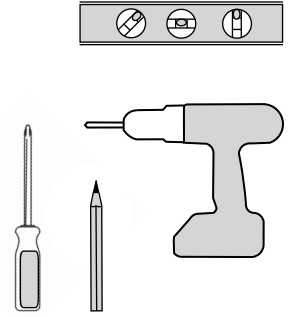

**Maisonnette  
studio de design**

Organisateur mural pour vélo  
Wall organizer for bike, helmet and shoes

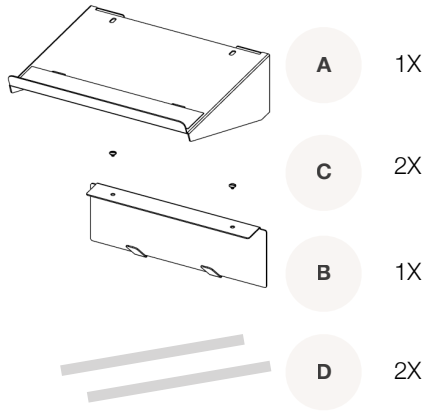

Étapes / Steps

<p><b>1</b></p> <p>Positionner le support à l'endroit désiré. S'assurer qu'il soit à 0 degré avec un niveau à bulle. Level the bike rack.</p>	<p><b>5</b></p> <p>Glisser les têtes de vis à travers les chemins de clés du support. Ajouter les deux vis du bas, serrer les 4 vis. Use the keyholes to install the bike rack, add the bottom screws. Tighten the 4 screws.</p>
<p><b>2</b></p> <p>Marquer les emplacements des trous (4) au crayon. Mark the holes (4) with a pencil.</p>	<p><b>6</b></p> <p>Insérer le panneau avec crochets à travers la rainure du support et le faire pivoter, afin de le mettre en position verticale. Insert the hook panel through the top opening and rotate it to put it in a vertical position.</p>
<p><b>3</b></p> <p>Utiliser les ancrages adéquats selon le type de mur supportant un minimum de 50 lbs et utiliser des vis #8 à tête ronde. Installer les ancrages selon les instructions du fabricant. Use wall anchors (50lbs) adapted to your wall and install them according to the manufacturer's instructions. Use #8 pan screws.</p>	<p><b>7</b></p> <p>Assembler les deux pièces du support à l'aide de la quincaillerie fournie. Assemble the pieces together with the hardware provided.</p>
<p><b>4</b></p> <p>Installer les 2 vis du haut. Install the top screws (2).</p>	<p><b>8</b></p> <p>Insérer les bandes auto-agrippantes dans les ouvertures et autour du cadre du vélo. NOTE: Les bandes doivent être utilisées pour sécuriser le vélo en place. Charge maximale de 30 lbs. Insert the hook and loop strips through the openings and around the bike frame. NOTE: Bands should be used to secured the bike in place. Maximum load of 30 lbs.</p>